



SERIE Q

230-305 CV



VALTRA

YOUR WORKING MACHINE

LAVORIAMO SODO PER RENDERE FACILE IL LAVORO DURO

Da oltre 70 anni, Valtra collabora con gli agricoltori per sviluppare trattori affidabili e tecnologie all'avanguardia. La missione di Valtra è comprendere e anticipare le vostre esigenze e fornirvi la migliore esperienza possibile con i trattori.

L'agricoltura e il contoterzismo moderni richiedono versatilità, potenza e precisione. Oltre alla necessità di avere la potenza necessaria per lavorare con qualsiasi attrezzo in modo fluido ed efficiente, occorre una macchina che abbia il cervello per sapere come sfruttare tale potenza, nonché l'affidabilità, la durata e il basso costo totale di proprietà che renderanno la vostra attività un successo.

LA NUOVA SERIE Q

La Serie Q è un piacevole compagno di lavoro e un sogno per i conducenti. Offre la combinazione perfetta di potenza, praticità, precisione e prestazioni per una maggiore efficienza e redditività. La Serie Q è un trattore di qualità con la Q maiuscola. Ecco perché i concessionari certificati Q sono gli unici professionisti qualificati a soddisfare le vostre esigenze. Rappresentano le migliori conoscenze, l'assistenza e le capacità post-vendita per garantirvi il massimo beneficio dal costo totale di proprietà della Serie Q e dai vantaggi dell'agricoltura intelligente.

Quando la vostra azienda ha bisogno di una macchina con potenza sufficiente per gestire ogni attività e utilizzare qualsiasi attrezzo, il motore a 6 cilindri da 7,4 litri della Serie Q e la trasmissione CVT forniscono la potenza necessaria quando ne avete bisogno. La coppia costante e l'elevata erogazione di potenza consentono di avere sempre la potenza necessaria per portare a termine il lavoro. Con un'altezza di soli 337 cm (con Valtra Guide) e un passo di 300,5 cm, la Serie Q è una bestia perfettamente proporzionata, stabile sul campo e fluida sulla strada.

Tutto nella Serie Q è stato progettato in modo intelligente per massimizzare la visibilità e il comfort per tutto il giorno: la cabina facilmente accessibile tramite i robusti gradini in alluminio autopulenti, il tergicristallo a 270 gradi, il tergicristallo laterale, il cofano inclinato in modo dinamico, la presa d'aria e lo scarico posizionati in modo intelligente. La tecnologia intelligente di Valtra, notoriamente facile da usare, è di serie ed è perfettamente integrata nella cabina di guida e posizionata in modo ergonomico per garantire la massima comodità e

facilità d'uso. I profili utente SmartTouch consentono di passare da un conducente all'altro e da un compito all'altro in modo semplice e veloce. La telemetria avanzata consente una gestione della flotta e un'integrazione FMIS semplice e senza problemi. I dati condivisi con i concessionari certificati Q consentono la diagnostica remota per prevedere in anticipo le esigenze di manutenzione, garantendo un tempo di attività del 101%. Con la Serie Q di Qualità si può fare di più e meglio.



CONTENUTI

- 2 Lavoriamo sodo per rendere facile il lavoro duro
- 2 La nuova Serie Q
- 4 Pensa come un professionista. Lavora come una bestia
- 6 **FUNZIONA COME UNA BESTIA: Potenza intelligente**
 - 8 Una trasmissione affidabile
 - 10 Sospensioni di qualità superiore
 - 12 Idraulica per carichi pesanti
 - 14 Lavorare fino a tardi ma con le luci giuste
 - 16 Una Bestia ben bilanciata
 - 18 Comfort totale
- 20 **PENSA COME UN PROFESSIONISTA: Tecnologia intelligente**
 - 22 Tecnologia a portata di mano
 - 24 Gestione della macchina
 - 26 Tempo massimo di attività
 - 28 Possibilità Illimitate
 - 30 Specifiche tecniche della Serie Q

PENSA COME UN PROFES- SIONISTA

SMART FARMING
INTEGRATO



La tecnologia intelligente è completamente integrata nella Serie Q. Le tecnologie in cabina come Valtra Guide, Section Control con Multiboom, Variable Rate Control, Valtra U-Pilot per la gestione delle cepezzagne, SmartTurn e le funzioni ISOBUS si controllano semplicemente con la pluripremiata interfaccia SmartTouch, più facile da usare del vostro smartphone.

La telemetria avanzata con Valtra Connect e tecnologie come Agrirouter e TaskDoc Pro rendono la gestione della flotta, la gestione delle attività e il lavoro con FMIS fluidi ed efficienti. La Serie Q è una macchina intelligente e facile da usare, costruita per i professionisti.

LAVORA COME UNA BESTIA

Il motore AGCO Power da 7,4 litri della Serie Q ha la cilindrata giusta per questo trattore di potenza. La trasmissione CVT continua, fluida ed efficiente, indirizza la potenza quando e dove serve. La massima potenza a bassi regimi si traduce in una trazione fluida ed efficiente, pur mantenendo il risparmio di carburante.

La pompa idraulica da oltre 200 litri e la capacità di 75 litri di olio idraulico esportabile assicurano che la Serie Q possa lavorare con qualsiasi attrezzo. L'opzione ECO idraulica consente di raggiungere la massima portata a 1650 giri/min, rendendo la Serie Q una macchina intelligente ed efficiente.

7.4 L AGCO
Power



PENSA COME UN PROFESSIONISTA. LAVORA COME UNA BESTIA.

La potenza senza direzione è inutile. È necessario avere la concentrazione e l'intelligenza per applicare quella potenza in modo efficace ed efficiente. La Serie Q è un trattore ad alta potenza dotato della tecnologia necessaria per svolgere qualsiasi attività agricola intelligente. Consideratelo uno strumento di precisione di alta qualità per aumentare la produttività e la redditività.

1. LA BESTIA MIGLIORE

IL MIGLIOR TRATTORE SMART FARMING AD ALTA POTENZA SUL MERCATO.

Qualità con la Q maiuscola! La Serie Q vi offre la guida più fluida con il miglior risparmio di carburante grazie al suo motore AGCO Power da 7,4 litri, leader del mercato, e alla trasmissione CVT meglio collaudata sul mercato. SmartTouch garantisce la massima facilità di guida, ottimizzando e indirizzando in modo intelligente la potenza del Q dove è necessaria.

PAGINE 6-8 E PAGINE 20-22

2. UN PROFESSIONISTA DELLA POTENZA E DEL PROFITTO

UNA BESTIA COSTRUITA PER LE AZIENDE CON LA POTENZA, L'INTELLIGENZA E LA VERSATILITÀ NECESSARIE PER MASSIMIZZARE LA PRODUTTIVITÀ.

Non sapete come risparmiare? La serie Q lo sa! Un costo totale di gestione favorevole, la versatilità per fare di più e la tecnologia intelligente per farlo in modo efficiente fanno della Serie Q un professionista quando si tratta di massimizzare i profitti.

PAGINA 9 E PAGINA 10

3. 101% DI OPERATIVITÀ E CONTROLLO COMPLETO

LA VOSTRA MACCHINA DI ALTA QUALITÀ MERITA UN'ASSISTENZA DI ALTA QUALITÀ.

Solo i concessionari certificati Q sono qualificati per soddisfare le vostre esigenze aziendali, consentendovi di lavorare giorno dopo giorno. Sono il meglio del meglio e offrono opzioni finanziarie flessibili per un controllo completo dei costi, conoscenze specialistiche e una disponibilità di connessione al 100% per garantire il 101% di operatività.

PAGINA 26



4. COMFORT E CONVENIENZA

PIACEVOLE DA GUIDARE, FACILE DA USARE.

Per le lunghe giornate in cabina non c'è niente di più comodo della serie Q! Il piantone dello sterzo completamente regolabile e la tecnologia a portata di mano nella cabina AutoComfort a sospensione pneumatica, la migliore del mercato, rendono la Serie Q un sogno da guidare e un piacevole compagno con cui lavorare.

PAGINA 10 E PAGINA 18

5. AGRICOLTURA PER OGGI E PER DOMANI

COSTRUITO PER LA SOSTENIBILITÀ.

La Serie Q è il trattore agricolo intelligente progettato per massimizzare le rese e ridurre al minimo gli input ed è costruito in Finlandia dal marchio di trattori più sostenibile al mondo.

PAGINE 20-26

6. 365 GIORNI E NOTTI DI VISIBILITÀ

LAVORARE, INDIPENDENTEMENTE DALLE CONDIZIONI ATMOSFERICHE. 24/7.

Con 6,5 metri quadrati di vetro, un tergicristallo a 270 gradi leader di mercato ed eccellenti luci di lavoro, sarete in grado di vedere ciò che state facendo, e di vedere bene in ogni situazione.

PAGINA 14

7. LAVORARE A PIENO REGIME

COSTRUITO PER GRANDI LAVORI. RISPONDE CON PRECISIONE.

L'impianto idraulico di grandi dimensioni con capacità di 75 litri e la pompa da 200 litri con opzione ECO sono fatti per sollevare attrezzi di grandi dimensioni.

PAGINA 12



8. GRANDE BESTIA. PIEDI LEGGERI.

UN TRATTORE COMPATTO CHE PUÒ DIVENTARE GRANDE QUANDO SERVE

Il peso ridotto di 9200 kg rende la Serie Q una Bestia agile e scattante ad alta potenza, in grado di garantire un carico utile elevato di 16T!

PAGINA 16

9. LAVORATE NEL MODO CHE PREFERITE.

RISPARMIATE TEMPO E ABBIATE CURA DELLA VOSTRA SCHIENA CON TWINTRAC.

Con TwinTrac di Valtra potete facilmente ruotare la posizione di guida della Serie Q di 180 gradi e sfruttare appieno gli attrezzi posteriori e la visibilità leader del mercato per lavorare nel senso giusto.

PAGINA 18

10. POSSIBILITÀ ILLIMITATE

PRESTIGIO, PRODUTTIVITÀ E REDDITIVITÀ.

La vera versatilità deriva dall'adattamento illimitato alle vostre esigenze, aumentando il profitto, la produttività e il prestigio.

PAGINA 28

LAVORA COME UNA BESTIA: POTENZA SMART

Il grande motore è solo la punta dell'iceberg. La potenza necessaria alla Serie Q per lavorare come una bestia viene impiegata in modo intelligente e indirizzata dove serve, quando serve. Il concetto EcoPower è costruito per le trazioni pesanti, assicurando che la coppia elevata e la solida robustezza del collaudato motore AGCO siano utilizzate a bassi regimi e rimangano costantemente elevate per tutta la gamma da 1500 a 1800 giri/min. La potenza massima viene raggiunta a 1850 giri/min.

UN MOTORE AFFIDABILE

Il collaudato motore AGCO Power a 6 cilindri da 7,4 litri della Serie Q è un vincitore popolare e collaudato della Serie T di Valtra.

Innovazioni intelligenti come il turbo singolo a geometria non variabile migliorano l'efficienza, mentre la regolazione idraulica assicura una manutenzione facile ed economica. Il sofisticato ma robusto

post-trattamento dei gas di scarico non solo rende il motore più pulito, ma riduce anche la congestione del motore, per un funzionamento più fluido e costi di manutenzione inferiori. Grazie all'assenza di ricircolo dei gas di scarico, il motore del Q rimane pulito ed efficiente. La presa d'aria è posizionata più in alto per un'aria più pulita e fresca.

POTENZA MASSIMA. BASSI GIRI

Risparmiare carburante e ridurre le emissioni senza compromettere la potenza. Il concetto di Valtra di basso numero di giri e massima potenza, noto come principio EcoPower, è utilizzato in tutta la gamma della Serie Q. Nel modello Q305 la potenza di sovralimentazione è sempre disponibile. Gli altri modelli sono dotati di una funzione di sovralimentazione diretta

per fornire potenza extra quando ne avete più bisogno. Il boost per il trasporto è completamente disponibile quando la velocità al suolo raggiunge i 18 km/h, mentre Sigma Power potenzia la PTO in caso di utilizzo in movimento. Nel Q305 questa funzione è disponibile anche da fermo.



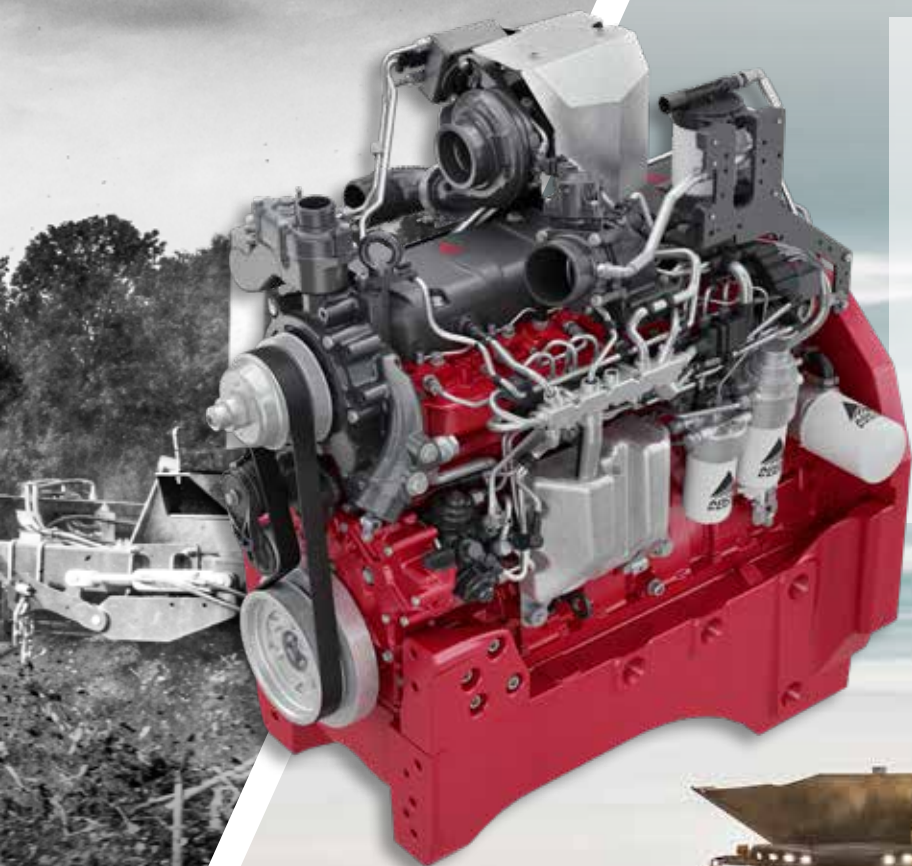

COPPIA TOTALE

Tutti i modelli della Serie Q hanno un regime nominale ridotto di 1950 giri/min. La potenza massima viene raggiunta a 1850 giri/min. e la potenza erogata rimane sempre elevata nell'intervallo tra 1500 e 1800 giri/min. Grazie alla funzione Permatorque, ai bassi regimi da 1000 a 1500 giri/min. la Serie Q raggiunge un'eccellente coppia di 1280 Nm!

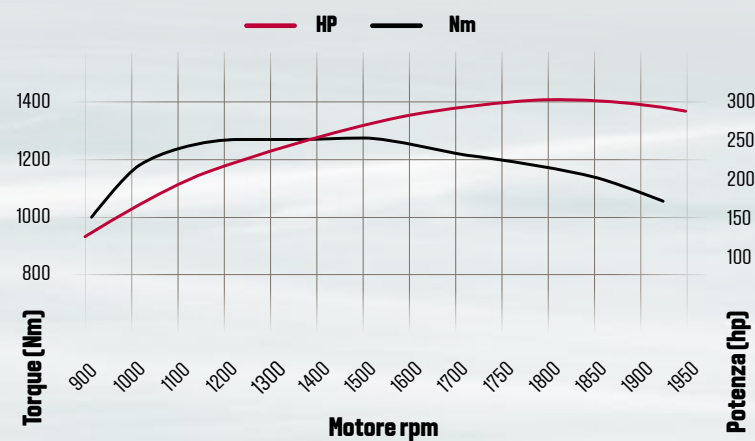

UNA TRASMISSIONE AFFIDABILE

La trasmissione CVT della Serie Q è stata progettata e sviluppata internamente da AGCO, in Germania, per garantire una perfetta integrazione con Valtra.

UN GRUPPO MOTOPROPULSORE CON IL QUALE È POSSIBILE SALIRE A BORDO

L'abbinamento di un motore a 6 cilindri collaudato e affidabile con una trasmissione CVT collaudata e affidabile ha dato vita a un gruppo propulsore vincente su cui potete contare per ottenere la potenza necessaria quando ne avete bisogno.

UNA TRASMISSIONE INTELLIGENTE

La Serie Q ha la guida più fluida possibile grazie alla trasmissione CVT intelligente che offre un'erogazione fluida e continua della potenza, anche a bassi regimi, risparmiando carburante. Solo potenza quando serve.

La trasmissione è semplice e facile da gestire attraverso l'interfaccia utente SmartTouch. La trasmissione può essere gestita in due modalità: manuale e automatica. La modalità automatica offre una facilità d'uso senza pari. In modalità automatica, la gestione elettronica della trasmissione della Serie Q seleziona automaticamente

i giri motore più bassi possibili per mantenere il consumo di carburante più basso. Lavorate come volete e lasciate che il Q pensi come un professionista al posto vostro. Il conducente imposta semplicemente la velocità utilizzando il pedale di marcia, la leva di guida o il cruise control, a seconda di ciò che si adatta meglio al conducente o all'attività da svolgere. Con il controllo dell'abbassamento, l'operatore può modificare il comportamento del trattore per un funzionamento ancora più economico o intensivo, per risparmiare carburante o tempo, a seconda delle proprie preferenze di risparmio.

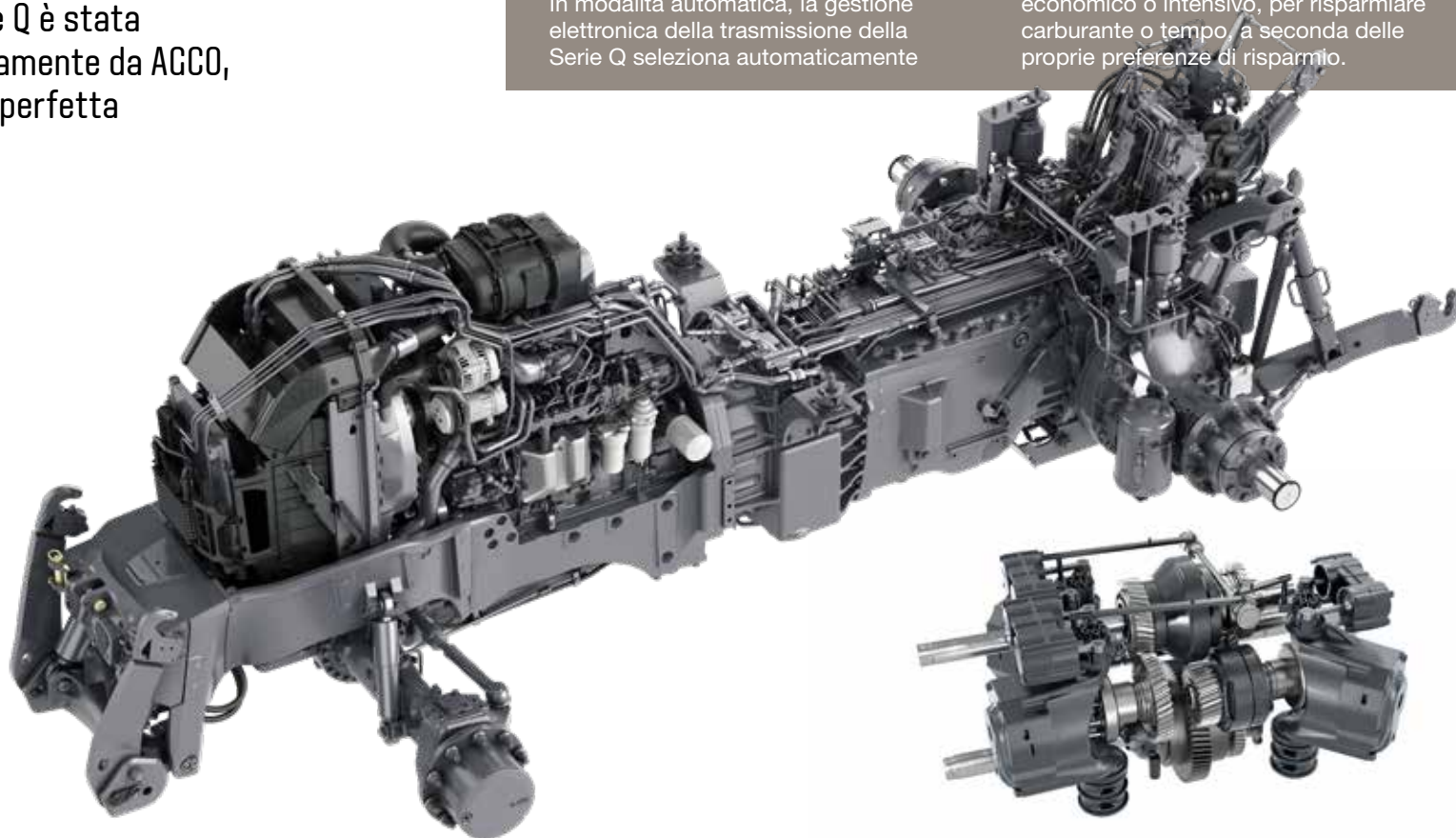



EFFICIENZA SUL CAMPO. RISPARMIO DI CARBURANTE

È facile far lavorare la Serie Q nel modo più efficiente. Quando è necessaria una maggiore potenza, in modalità automatica il motore aumenta i giri per adattarsi al carico di lavoro. Quando la potenza richiesta diminuisce, i giri del motore si riducono automaticamente, risparmiando carburante.

La trasmissione CVT prevede due aree di lavoro, A e B, che partono entrambe da 0 km/h. L'area A è adatta ai lavori sul campo e alle attività di trazione pesante, mentre l'area B è ideale per la guida su strada. La velocità di retromarcia può raggiungere i 38 km/h.

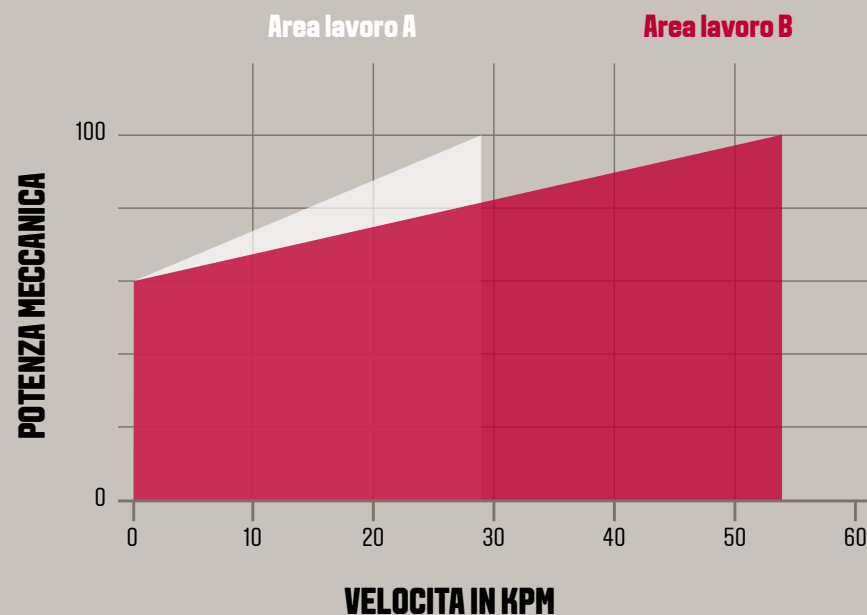

GUIDA PIÙ FLUIDA PER TUTTO IL GIORNO

Sedetevi, rilassatevi e lasciate che la Serie Q faccia il lavoro duro! La trasmissione CVT assicura il corretto regime del motore per qualsiasi lavoro. Nella maggior parte

dei casi si tratta di poco meno di 1500 giri/min. Ciò contribuisce a mantenere bassi i consumi di carburante, pur mantenendo la capacità di gestire facilmente i picchi di carico.

SOSPENSIONI SUPERIORI

Per noi di Valtra il vostro comfort è una responsabilità. Le lunghe giornate sul campo e sulla strada non devono essere un peso. L'ambiente di lavoro deve essere rilassante, sicuro e confortevole. La nuovissima Serie Q è stata progettata intorno al conducente, con una cabina a sospensione pneumatica e lussuose opzioni di seduta per offrire il massimo comfort ed ergonomia per tutto il giorno.



COMFORT PER TUTTO IL GIORNO

La Serie Q è dotata del sistema opzionale di sospensione della cabina AutoComfort, che si adatta automaticamente e istantaneamente alle diverse condizioni e situazioni di guida.

AutoComfort utilizza il sistema CANbus di Valtra per comunicare continuamente tra gli ammortizzatori, i sensori di

posizione e un'unità di controllo, regolando costantemente la rigidità degli ammortizzatori in base ai dati di movimento del sensore di posizione e alle informazioni sulla posizione dell'inversore e dei freni fornite dal CANbus. Le molle ad aria sulla cabina mantengono un'altezza costante indipendentemente dal carico.



ASSALE ANTERIORE AIRES

Valtra ha oltre 25 anni di esperienza con gli assali anteriori a sospensione pneumatica. La sospensione pneumatica dell'assale anteriore Aires offre una guida fluida e assorbe gli urti di strade e campi irregolari, gestendo un'elevata trazione con un'oscillazione sospesa di +/- 9 gradi e un'escursione di +/- 50 mm.

MECCANICA ROBUSTA

Il funzionamento senza problemi delle sospensioni è garantito e non ci sono punti di manutenzione, poiché la meccanica delle sospensioni è robusta e semplice, con due soffietti ad aria, controllo automatico del livello e robusti ammortizzatori. L'asse oscillante lungo con supporto nel telaio centrale stabilizza i movimenti.



GUIDARE TRA LE NUVOLE

Le sospensioni Aires danno la sensazione di "guidare in aria". Il sistema funziona bene sia con carichi leggeri che pesanti, e anche con carichi che variano continuamente, come nel caso dell'uso del caricatore frontale. A differenza di altri trattori ad alta potenza, la serie Valtra Q è ben equipaggiata per l'uso pesante del caricatore frontale.

UNA GUIDA FLUIDA, IN QUALSIASI CONDIZIONE ATMOSFERICA

A differenza dell'olio, l'aria non subisce variazioni di viscosità al variare della temperatura. Ciò significa che con la sospensione dell'assale anteriore Aires potete essere certi che la vostra guida sarà sempre fluida anche durante la calda estate o nelle più fredde giornate invernali.

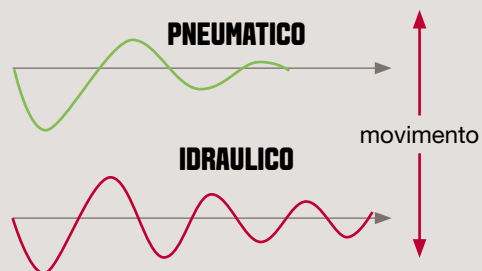

IDRAULICA PER CARICHI PESANTI

La Serie Q è dotata di un impianto idraulico load sensing per impieghi gravosi, realizzato per lavorare con attrezzi di grandi dimensioni e con grandi esigenze. Il serbatoio dell'olio idraulico separato ha una capacità di 75 litri. Tutti disponibili per le attrezzature. I tubi flessibili per gli attrezzi sono facili da montare grazie alle leve di decompressione di facile utilizzo.



LAVORARE A PIENO REGIME

La Serie Q è una bestia in grado di sollevare 4800 kg in anteriore e 10000 kg nel sollevatore posteriore.

La pompa idraulica di serie eroga oltre 200 l/min ai regimi nominali del motore e con l'opzione ECO questa portata viene

raggiunta già a 1650 giri/min. Essendo un vero Pro, tutti i comandi idraulici sono gestiti elettronicamente dall'interfaccia SmartTouch e le loro funzioni e impostazioni possono essere integrate nella gestione a fine campo U-pilot, facile da usare.



AGGANCIO FACILE

La Serie Q offre una selezione completa di ganci di traino per soddisfare le diverse esigenze degli utenti e dei mercati.



PRESA DI FORZA IN MOVIMENTO

La robusta presa di forza a due velocità può essere facilmente controllata dall'interfaccia utente SmartTouch o dall'esterno tramite i semplici comandi presenti nel parafango. L'asse della presa di forza è intercambiabile.



COLLEGATO COME UN PROFESSIONISTA

La Serie Q è fatta per lavorare con attrezzi di grandi dimensioni. L'attacco a 3 punti HD è ben progettato, con una forma geometrica robusta e cilindri di sollevamento da 100 mm. Le due aste di sollevamento hanno due posizioni. Nella posizione più avanzata hanno una forza di sollevamento massima di 100 kN, mentre nella posizione più arretrata la forza sale a 108 kN.

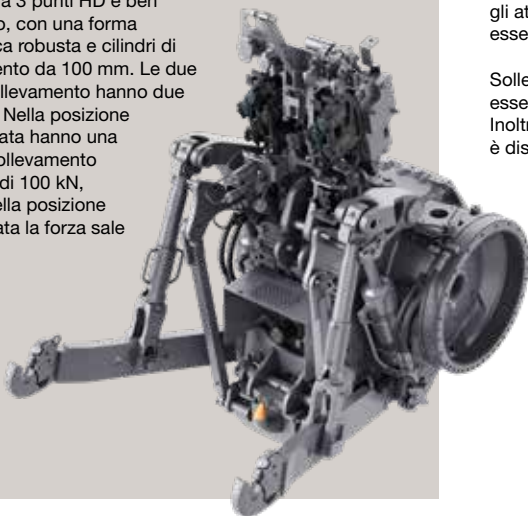

VALVOLE DCUP

Nella parte posteriore della Serie Q sono presenti fino a 5 distributori completamente regolabili. I distributori standard hanno una portata di picco di 120 l/min, mentre i distributori opzionali highline hanno una portata di 140 l/min e un rilascio a leva di decompressione. Lo sgancio facile delle valvole e i coperchi consentono di collegare gli attrezzi in modo rapido e semplice, senza creare confusione. La potenza può essere combinata in tutte le opzioni.

Sollevatori anteriori, attacchi rapidi anteriori e persino caricatori frontali possono essere controllati con un massimo di 4 valvole elettroniche completamente regolabili. Inoltre, la funzione di ritorno a flusso libero è disponibile sulla parte anteriore.



LAVORARE FINO A TARDI MA CON LE LUCI GIUSTE

Trasformate la notte in giorno con le opzioni di illuminazione complete e intelligenti della Serie Q. Oltre al pacchetto completo di luci di lavoro a LED, sono disponibili anche luci di guida a LED di qualità superiore. Le eleganti luci diurne a LED sono di serie.

L'automazione e il controllo intelligente dell'illuminazione con SmartTouch consentono di vedere ciò che si sta facendo e di concentrarsi sul lavoro da svolgere.

VISIBILITÀ NOTTURNA E DIURNA PER 365 GIORNI

Lavorando per molte ore fino a sera, è necessario vedere più di quello che si ha davanti. È necessario vedere tutto ciò che ci circonda. Le luci diurne a LED soddisfano gli standard stradali e si accendono e spengono automaticamente in base alle altre luci selezionate. I fari superiori in due pezzi offrono un'illuminazione maggiore e possono essere utilizzati sia in posizione inferiore (anabbagliante) che superiore (abbagliante).

Le luci di lavoro sono montate intorno al trattore per fornire un'illuminazione a 360 gradi. I fari di lavoro anteriori a LED integrati, ad alta efficienza energetica e con la forma a "bastone da hockey" di Valtra, offrono un'illuminazione combinata di 8000 lumen dove è più necessario. Le altre otto luci di lavoro forniscono un'illuminazione perfetta su tutto il trattore.

L'opzione cabina SkyView prevede due fari da lavoro aggiuntivi montati sul retro. Un altro dettaglio interessante è la torcia staccabile situata all'interno della cabina. Naturalmente, la storia dell'illuminazione non finisce qui. Con una gamma di luci da lavoro e di sicurezza aggiuntive disponibili presso Unlimited, le possibilità sono infinite.





VISIBILITA' E SICUREZZA.

La nuovissima Serie Q è dotata di due indicatori di direzione posteriori integrati nella cabina per una maggiore sicurezza, pur mantenendo un aspetto elegante.

VISIBILITÀ A 360 GRADI DI GIORNO E DI NOTTE

Le luci da lavoro integrate anteriori, laterali, posteriori e della cabina sono posizionate con cura per offrire una visibilità totale a 360 gradi durante la notte.



COLLEGAMENTO FACILE E SICURO

Nella parte posteriore del trattore, una luce di aggancio dedicata è posizionata con cura per fornire una luce chiara e brillante, in modo da poter agganciare con facilità, a qualsiasi ora del giorno.

GUARDA SEMPRE COSA STAI FACENDO

Piccoli ma intelligenti dettagli fanno la differenza! Come le luci a LED per i gradini che illuminano l'ingresso in cabina per un accesso facile e sicuro.



ILLUMINAZIONE INTELLIGENTE

La configurazione delle luci da lavoro può essere gestita in modo semplice e rapido dal terminale SmartTouch. Tuttavia, la Serie Q offre anche diverse opzioni automatizzate che semplificano la vita dell'operatore. I fari automatici si accendono automaticamente quando il trattore si muove a una velocità superiore a 25 km/h. Allo stesso modo, anche le luci di curva si attivano automaticamente quando il trattore è in curva e le luci di lavoro posteriori si accendono automaticamente durante la retromarcia. La funzione "follow-me-home" della Serie Q mantiene accese le luci da lavoro anteriori a livello della vita per 30 secondi dopo aver lasciato la cabina.



UNA BESTIA BEN BILANCIATA

Riducete al minimo la compattazione del terreno e massimizzate la resa. Con un peso operativo di 9200 Kg e un peso lordo massimo di 16 T, la Serie Q è una bestia agile con un carico utile enorme. L'altezza ridotta, il passo lungo e il telaio leggero conferiscono alla Serie Q un eccellente baricentro basso. Grazie a una serie di opzioni di zavorramento, la Bestia può diventare pesante quando necessario: basta configurare la Serie Q in base all'attrezzo e al compito da svolgere. Di conseguenza, è possibile distribuire il peso evitando di compattare inutilmente il terreno.

IMPATTO MINIMO. MASSIMA RESA

Il suolo è la vostra migliore risorsa. Una migliore salute del suolo significa una migliore resa. Quando il terreno si compatta, diventa meno poroso. Ciò influisce negativamente sul drenaggio, sullo scambio di gas tra aria e suolo e, in ultima analisi, sul microbioma del suolo. Una struttura del suolo e un microbioma sani equivalgono direttamente a una migliore salute delle piante e a rese più elevate. Evitare la compattazione del suolo, quindi, deve essere una priorità.

La Serie Q è una grande bestia ma delicata sul terreno. Quando i trattori pesanti passano su un terreno friabile, affondano creando una cresta di terreno sul bordo anteriore del pneumatico che crea resistenza. Il peso ridotto della macchina fa sì che la Serie Q affondi meno nel terreno. A sua volta, il cosiddetto effetto bulldozer, in cui il terreno si accumula davanti alla ruota, si riduce. Anche un leggero affossamento di 1 cm può incidere sul consumo di carburante fino al 10%.

La distribuzione del peso è perfettamente bilanciata grazie alla ripartizione 41% asse anteriore / 59% asse posteriore. Le opzioni di zavorramento consentono agli operatori di distribuire il peso sul trattore in base alle esigenze dei diversi compiti e attrezzi. In questo modo si evita lo slittamento e l'imbrattamento del terreno. I sistemi opzionali di gonfiaggio automatico dei pneumatici aumentano la superficie dei pneumatici a contatto con il terreno, in base alle condizioni, riducendo al minimo il compattamento.

Anche un leggero compattamento può avere effetti negativi nel tempo. Le tecnologie intelligenti come Valtra Guide e Section Control sono di serie con la Serie Q. Queste tecnologie consentono di utilizzare le stesse linee di demarcazione anno dopo anno e di ottenere di più con un minor numero di passate. Una minore pressione sul terreno si traduce in una minore compattazione e in un aumento delle rese.



UN ATTO DI ZAVORRAMENTO

Le opzioni di zavorramento anteriore da 600 a 2400 kg e di zavorramento del peso sulla pancia consentono di configurare la Serie Q esattamente come si desidera per lavorare con attrezzi di grandi dimensioni o per lavorare con un battistrada leggero quando è necessario. È possibile aggiungere facilmente pesi alle ruote posteriori per mantenere una buona trazione.



OPZIONI DI ZAVORRAMENTO



Peso nel sottoscocca 180kg



Contrappeso 600kg



Contrappeso 600kg + 600kg



Contrappeso 2300kg



Peso delle ruote posteriori 250 kg, per ogni lato.



Peso delle ruote posteriori 250kg + 250kg, per ogni lato

COMFORT COMPLETO

La Serie Q è un piacevole compagno di lavoro e un sogno di guida. Il Q è anche un professionista in fatto di salute e sicurezza. La combinazione tra l'eccellente posizione di guida, l'elevata quantità di vetri e l'intelligente posizionamento degli scarichi e di altri elementi, consente all'operatore di avere una visuale chiara e priva di ostacoli per tutto il giorno. Non dovrete più girarvi e rigirarvi sul sedile per avere una buona visuale. La giornata di lavoro si concluderà in condizioni ottimali come all'inizio. Dettagli di design intelligenti, come l'innovativo portaoggetti e l'ampio vano refrigerato, si combinano con gli interni di qualità superiore e l'eccellente climatizzazione per rendere l'ambiente di lavoro il più confortevole ed efficiente possibile.

La Serie Q elimina davvero lo stress di dover gestire un trattore ad alta potenza per lunghe giornate. Grazie alla tecnologia intelligente integrata, i conducenti possono sfruttare appieno Valtra Guide per orientarsi nel campo e con SmartTurn girare automaticamente il trattore a fine campo.

PROGETTATO INTORNO A VOI

Ispirandosi alla popolare e collaudata cabina della Serie T, Valtra ha progettato la Serie Q per essere ergonomica e offrire al conducente un comfort che dura tutto il giorno. Quando si entra nella cabina sospesa ad aria utilizzando il facile accesso a 4 gradini, si nota la qualità e l'attenzione ai dettagli. I 6,2 m² di vetro

offrono una visibilità impareggiabile, esaltata dal tergicristallo anteriore a 270 gradi e dal tergicristallo laterale a 180 gradi. La sensazione di professionalità continua quando ci si siede sul sedile premium con aria condizionata (opzionale), che si adatta automaticamente al peso del conducente.

L'ambiente di lavoro della Serie Q è personalizzabile fisicamente e digitalmente per massimizzare il comfort e la produttività. Il volante può essere regolato in modo facile e veloce grazie al pedale di inclinazione del volante. Allo stesso modo, i profili di guida SmartTouch possono essere memorizzati e facilmente richiamati quando si cambia turno.



IL VOSTRO COMFORT COMPLETO

CLIMATIZZAZIONE A 360°

La Serie Q offre soluzioni creative per la climatizzazione. Il riscaldamento proviene dalla zona delle gambe e sale fino a riscaldare l'intera cabina. Il raffreddamento dell'aria condizionata proviene dalla parte superiore del corpo, aiutandovi a mantenere il sangue freddo. In totale, 12 bocchette d'aria garantiscono una distribuzione uniforme dell'aria fresca all'interno della cabina.

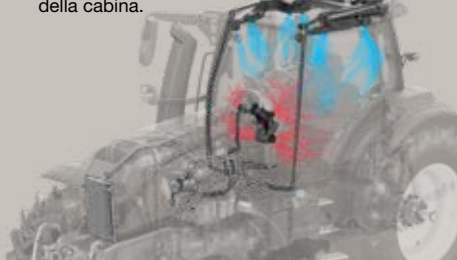

SEDILI FUNZIONALI

Il sedile del conducente offre un comfort senza compromessi e una serie di regolazioni personalizzate. Tutti e tre i livelli di specifiche dei sedili includono il riscaldamento, mentre la specifica più alta (Evolution) include anche il raffreddamento. Quando è ripiegato, il sedile del passeggero può essere utilizzato anche come tavolino per il conducente.

INTERNI PREMIUM

Gli eleganti interni della Serie Q includono un volante in pelle, una palette di materiali scuri e dettagli cromati. Ricaricate il vostro telefono mentre lavorate grazie al supporto per telefono premium e alle due porte di ricarica USB da 18 w.

SKYVIEW

La cabina all'avanguardia Skyview è stata progettata per soddisfare le esigenze dei conducenti. L'ampio finestrino in policarbonato con tergicristallo offre una vista impareggiabile sulle gru e sugli attrezzi montati lateralmente. La cabina è completamente a prova di FOPS per una maggiore sicurezza.



COOLBOX PER I LAVORI AL CALDO

La Serie Q è dotata di una borsa termica integrata per mantenere fresco il pranzo nelle lunghe giornate di caldo.



TWINTRAC

Sfruttate appieno le capacità di sollevamento pesante, l'impianto idraulico completo e la presa di forza per impieghi gravosi facendo funzionare la Serie Q in retromarcia grazie all'innovativo sistema TwinTrac montato in fabbrica. TwinTrac consente di risparmiare tempo, carburante, evitare infortuni da sforzo e migliorare l'efficienza grazie a una maggiore manovrabilità e a una visibilità senza pari.

POWER SHUTTLE

La leva del Power Shuttle di nuova concezione è una rivoluzione in termini di facilità d'uso. Tornando automaticamente in posizione centrale dopo aver selezionato la posizione di guida, è facile passare al controllo digitale dell'inversore a leva SmartTouch, il che significa che non è necessario che il conducente innesti separatamente l'inversore quando si utilizza il TwinTrac.



PENSA COME UN PROFESSIONISTA: TECNOLOGIA INTELLIGENTE

L'agricoltura intelligente è essenziale per un'agricoltura più efficiente, redditizia e sostenibile. Il nostro innovativo e popolare bracciolo SmartTouch mette a portata di mano la potenza dell'agricoltura intelligente. Le attività vengono gestite con semplici e familiari movimenti di sfioramento e tocco, proprio come uno smartphone... solo più facile! I profili dell'operatore e le attività possono essere facilmente condivisi tra i trattori di una flotta, il che significa che qualsiasi conducente può entrare in qualsiasi cabina e mettersi subito al lavoro.



SMARTTOUCH

La pluripremiata interfaccia utente del bracciolo Valtra SmartTouch è uno strumento operativo completo progettato per essere ergonomico e intuitivo.

È dotata di un touchscreen da 9 pollici di facile utilizzo e di una leva multifunzione. La leva multifunzione mette il massimo controllo nelle mani dell'operatore, con un design verticale facile ed ergonomico in cui la velocità del trattore può essere gestita solo con la leva multifunzione. Inoltre, utilizzando la leva, l'operatore può controllare il sollevatore, l'impianto idraulico e gli attrezzi ISOBUS.



GESTIONE DELLE CAPEZZAGNE SENZA PROBLEMI

Valtra SmartTouch offre il sistema di gestione a fine campo più semplice. Con Auto U-Pilot, potete configurare la vostra sequenza registrando durante la guida o programmandola da fermi utilizzando il touch screen da 9". I pulsanti M1, M2 e M3 possono essere programmati per tre sequenze completamente diverse, che possono gestire fino a 24 operazioni ciascuna. Tutte le impostazioni vengono salvate nel profilo appropriato (ad esempio, aratura).

UN JOYSTICK PIACEVOLE DA USARE

L'innovativo ed ergonomico joystick SmartTouch di Valtra è un comando idraulico completamente programmabile per attrezzi anteriori e posteriori. La leva della terza funzione può essere programmata per controllare le funzioni più comuni, pur continuando a manovrare con il joystick.

CONTROLLO RADIO E TELEFONO

Rispondete alle chiamate e gestite i vostri contenuti multimediali direttamente dallo SmartTouch con l'integrazione del telefono.

GUARDARE IN MODO INTELLIGENTE

Con SmartTouch, SmartTouch Extend e il display del montante A, la cabina della Serie Q si trasforma in una cabina intelligente che visualizza tutte le informazioni necessarie per lavorare in modo efficiente, comodo e produttivo.



SMARTTOUCH EXTEND - RADDOPPIA IL DISPLAY

Il secondo terminale SmartTouch Extend è l'aggiunta perfetta a SmartTouch per applicazioni ISOBUS avanzate. Configurate e visualizzate le attrezzature ISOBUS o le operazioni Valtra Guide così da averle a portata di mano e all'altezza degli occhi per un quadro completo delle vostre operazioni e migliorare la produttività. SmartTouch Extend può essere utilizzato anche come display per telecamera.



DISPLAY DELLA TELECAMERA

Aumenta la visibilità posteriore e la sicurezza utilizzando il touchscreen SmartTouch come display della telecamera.



MONITOR MONTANTE A

L'ampio monitor montante A è situato all'altezza degli occhi e a portata di mano per migliorare la sicurezza e la comodità del conducente. Il chiaro display mostra tutte le informazioni sul trattore di cui l'operatore ha bisogno durante il lavoro. Le informazioni principali sono controllate in modo facile e istintivo, grazie a un semplice encoder rotante e a due pulsanti. Su strada, il display del montante A oscura automaticamente le informazioni non essenziali, in modo che il conducente possa concentrarsi sulla strada.

SUPERIORE

La parte superiore del display mostra informazioni essenziali come la velocità al suolo, l'ora, il numero di giri del motore e il livello del carburante, dando priorità alle informazioni necessarie per lavorare in modo efficiente e sicuro. Quando necessario, il resto del display può essere oscurato per ridurre al minimo le distrazioni.

CENTRALE E INFERIORE

La schermata centrale e inferiore mostrano lo stato e le prestazioni della trasmissione del trattore, comprese le impostazioni del CVT e le velocità di crociera. I conducenti possono configurare le due aree inferiori dello schermo per visualizzare le informazioni essenziali per le loro mansioni e le loro esigenze individuali.

INFORMAZIONI E SPIE LUMINOSE

Le informazioni chiave e le spie di avvertimento sono visualizzate in due file di LED che si accendono quando necessario, assicurando che il conducente sia immediatamente a conoscenza di qualsiasi potenziale problema, migliorando la sicurezza e i tempi di attività.



TECNOLOGIA A PORTATA DI MANO

La Serie Q è un prodotto agricolo intelligente che rende il vostro lavoro più facile, più veloce, più efficiente e più produttivo. Le tecnologie di agricoltura intelligente di Valtra lavorano insieme senza soluzione di continuità: Valtra Guide, ISOBUS, Section Control con Multiboom, Variable Rate Control, Valtra Auto U-Pilot e SmartTurn, per migliorare precisione, redditività e sostenibilità.

Tutte le funzioni di smart farming sono controllate in modo intelligente e semplice dall'interfaccia utente SmartTouch. I profili delle attività possono essere memorizzati in modo che bastino pochi gesti per avviare le attività. Il vostro rivenditore certificato Q è esperto di smart farming ed è a vostra disposizione per assicurarsi che le funzioni di smart farming siano subito configurate e funzionanti.

PRECISIONE UGUALE PROFITTO

Valtra Guide è la chiave per un'agricoltura intelligente ma i profitti si ottengono con Valtra Variable rate control, che garantisce un'eccellente precisione di applicazione.

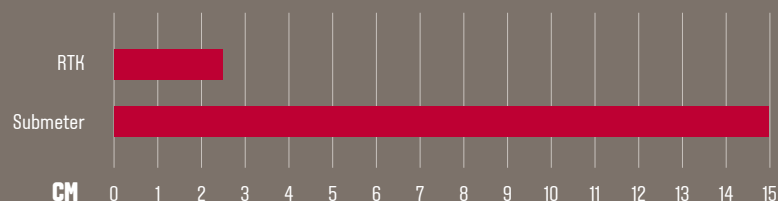

OPZIONI DI RICEZIONE DEL SEGNALE SATELLITARE

Valtra offre due opzioni di ricevitore del sistema globale di navigazione satellitare (GNSS). Scegliete tra Novatel Smart7 o Trimble AG-482, a seconda delle vostre esigenze. Entrambi offrono una precisione centimetrica +/- 2 cm e sono compatibili con Valtra Guide.

VALTRA GUIDE

Valtra Guide è la nostra soluzione di guida automatica ed è la più facile da usare sul mercato. È stata sviluppata sulla base del feedback degli utenti. La guida automatica utilizza il GPS per seguire con precisione le linee guida e ridurre le sovrapposizioni, risparmiando tempo, carburante e denaro. Riducendo al minimo la necessità di sterzare, i conducenti, sia nuovi che esperti, possono concentrarsi sull'attrezzo e sul lavoro da svolgere, aumentando la precisione e la sicurezza, riducendo la fatica, le sovrapposizioni e il tempo trascorso sul campo.

Con Valtra Guide, registrare e configurare le linee di demarcazione e i confini del campo è facile. Configurando con precisione le linee di demarcazione e rispettandole accuratamente, si riduce il compattamento totale del terreno, migliorando la salute e la resa del suolo.

SISTEMA DI GESTIONE DELLE CAPEZZAGNE VALTRA AUTO U-PILOT

Con Auto U-Pilot è possibile avviare automaticamente la sequenza di gestione delle capezzagne quando il trattore supera una linea di capezzagna impostata, rendendo il lavoro preciso e semplice.

SMARTTURN

Con SmartTurn l'esperienza operativa sul campo diventa completamente automatizzata, liberando l'attenzione del conducente per concentrarsi completamente sull'attrezzo e sul compito da svolgere. È possibile scegliere tra schemi di svolta automatici per ridurre al minimo il compattamento del terreno e aumentare la velocità e l'efficienza.

Consigliamo di combinare la funzione Valtra Auto U-Pilot con la funzione SmartTurn, perché in questo modo ogni passaggio e ogni svolta saranno perfettamente coerenti. In questo modo si possono evitare giri inutili ed errori di sovrapposizione, semplificando al massimo il lavoro e alleviando lo stress e la fatica delle lunghe giornate trascorse sul campo.

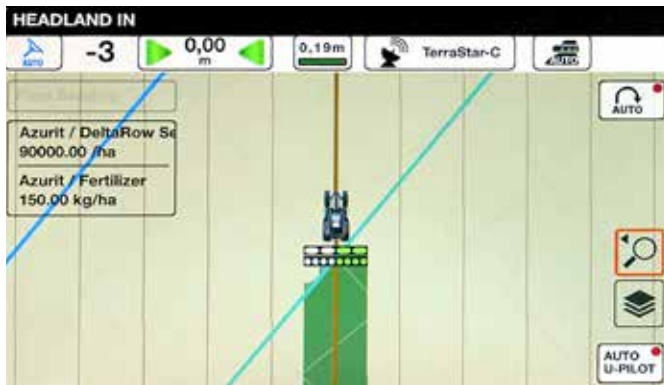

VALTRA SECTION CONTROL CON MULTIBOOM

Valtra Section Control è il sistema di controllo delle sezioni più semplice da configurare e utilizzare sul mercato. Attiva e disattiva automaticamente le file e le sezioni di barra per eliminare le sovrapposizioni ed evitare gli spazi vuoti. La funzione Multiboom consente di controllare fino a tre bracci di attrezzi ISOBUS contemporaneamente. Section Control consente di pianificare, salvare e richiamare facilmente il lavoro e le impostazioni per ogni campo, garantendo un'elevata precisione, anche con attrezzi di grandi dimensioni e in condizioni di scarsa visibilità. Section Control funziona con tutti gli attrezzi ISOBUS compatibili conformi allo standard ISO 11783 e che supportano la funzionalità Section Control.



VARIABLE RATE CONTROL

Variable Rate Control regola automaticamente il tasso di applicazione dell'attrezzo in base alla mappa di prescrizione pre-pianificata. Applicando automaticamente la quantità di input pre-pianificata su ogni parte del campo, è possibile ottimizzare il potenziale di resa di ciascun campo e risparmiare una quantità significativa di risorse. Poiché il tasso di applicazione si regola automaticamente mentre il trattore si sposta sul campo, l'operatore del trattore non deve preoccuparsi di controllare e regolare costantemente i flussi.

ISOBUS

Con Valtra SmartTouch e ISOBUS, potete lavorare con qualsiasi attrezzo compatibile con ISOBUS, di qualsiasi produttore.

SmartTouch consente di collegare gli attrezzi in modo rapido e semplice, oltre a fornire l'elevato livello di controllo richiesto dall'agricoltura di precisione. A renderlo possibile è lo standard ISOBUS (ISO 11783).

ISOBUS rende gli attrezzi compatibili "Plug and Play", per cui quando si collega l'attrezzo al trattore Valtra, tutti i dati della macchina vengono caricati sul terminale senza cavi o schermi aggiuntivi che ne impediscano la visibilità.



GESTIONE DELLA MACCHINA

La Serie Q è una bestia che si trova a suo agio sia da sola che all'interno di una flotta più grande. Che si tratti di lavorare con un solo trattore o di gestire una flotta di macchine, l'affidabilità, l'accuratezza e la semplicità sono importanti per rendere l'attività più facile e redditizia. Le soluzioni di telemetria e connettività di Valtra vi aiutano a tenere sotto controllo le attività della Serie Q in tempo reale e ad automatizzare la raccolta e l'elaborazione dei dati per facilitare la creazione di rapporti e documenti.

VALTRA CONNECT

Sincronizzazione da professionisti! Se volete risparmiare tempo e denaro per migliorare i vostri profitti, la telemetria della Serie Q è perfetta per voi e per la vostra attività. Valtra Connect è la nostra soluzione di telemetria che registra l'attività del trattore e i movimenti GPS in tempo reale. I dati sono la chiave per prendere decisioni informate. Raccogliendo dati sui movimenti dei trattori, sull'inattività e sulla logistica generale, potete ottimizzare i vostri piani e agire di conseguenza. Valtra Connect vi permette di monitorare un'intera flotta e di ricevere sul vostro dispositivo mobile informazioni sullo stato in tempo reale e storiche. Con Connect è possibile creare rapporti sulle prestazioni semplici e di facile lettura, adattati a un periodo di tempo a scelta. Questi rapporti possono essere esportati in formato PDF per una facile condivisione. Accesso ai dati in qualsiasi momento e ovunque. La funzione di geofencing vi avvisa quando uno dei vostri trattori esce da un'area definita, migliorando la sicurezza e proteggendo il vostro investimento. Utilizzando i dati diagnostici, voi e il vostro partner di assistenza Valtra potete anticipare le esigenze di manutenzione e reagire più rapidamente per risolvere i problemi minori prima che diventino un problema. In questo modo si possono evitare i tempi di inattività e si può pianificare l'assistenza nel momento più opportuno.



Telemetria AGCO per il cliente
Esperienza cliente e utente completamente guidata



AGRIROUTER

Lavora con qualsiasi implementazione e su diversi FMIS senza problemi. Il Q è un giocatore di squadra professionista. Agrirouter è la tecnologia che alimenta le soluzioni di connettività agricola di Valtra. Agrirouter è un sistema universale che facilita il trasferimento dei dati tra le macchine e il software agricolo, indipendentemente dal produttore o dal fornitore. Poiché Valtra è un partner di fiducia di Agrirouter, potete essere certi che la vostra Serie Q si integrerà completamente con il vostro sistema di gestione delle informazioni agricole (FMIS) compatibile con Agrirouter. Poiché Agrirouter è uno standard di settore universale, potete scegliere di condividere le informazioni con partner esterni fidati come appaltatori, concessionari e fornitori di servizi per garantire il miglior servizio, ridurre al minimo i tempi di fermo e massimizzare il tempo sul campo.



Produttore di macchinari

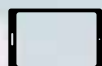

Fornitore di app



Aziende produttrici



Industria Alimentare



Piattaforme di scambio dati esterne



Agricoltore



Appaltatore



Concessionaria



Consulente



Fornitore esterno di servizi

TASKDOC® PRO

Che si tratti della gestione di un solo trattore o di una flotta di più trattori, TaskDoc® Pro consente di risparmiare tempo nelle pratiche burocratiche. TaskDoc Pro® è compatibile al 100% con gli standard ISOBUS TC-BAS e TC-GEO. Funziona con i sistemi informativi per la gestione delle aziende agricole (FMIS) per automatizzare la raccolta dei dati, aiutare a gestire il lavoro e supportare la conformità con una gamma sempre più ampia di documenti legali. Con TaskDoc Pro, potete pre-pianificare operazioni agricole intelligenti dal vostro ufficio, come e quando volete. Trasferite in modo sicuro e semplice le attività accuratamente pianificate tra il vostro computer e i trattori tramite una normale chiavetta USB o una rete mobile/cellulare.

Con TaskDoc Pro ci sono meno scartoffie. Mentre il trattore lavora, i calcolatori integrati di bordo registrano in modalità wireless i dati provenienti dal trattore e dall'attrezzo ISOBUS, come le aree lavorate, il carburante consumato e il tempo impiegato. Al termine dell'attività, tutti i dati necessari per la produzione di documenti saranno creati automaticamente. In questo modo si ottengono registrazioni accurate delle attività completate e dei tassi di applicazione effettivi, direttamente sul computer. In qualsiasi momento. Ovunque.



TEMPO MASSIMO DI ATTIVITÀ

Se lavorate a lungo e con scadenze ravvicinate, sapete che la vostra Serie Q sarà presente con un'operatività del 101%. La Serie Q è una bestia con pedigree ad alte prestazioni che funziona ogni giorno. Come ogni professionista, anche la Serie Q ha bisogno di un team dedicato. Siamo qui con voi 24 ore su 24, 7 giorni su 7. Anche prima dell'acquisto della Serie Q, il vostro concessionario certificato Q è a vostra disposizione per fornirvi assistenza e consulenza con una guida personale, dimostrazioni e finanziamenti su misura. Ma questo è solo l'inizio. Il nostro compito è quello di rendere la vostra esperienza con il trattore la migliore possibile. Il nostro semplice concetto di assistenza Connect, Care & Go offre una praticità senza pari. Dal momento in cui acquistate la vostra Serie Q, il vostro rivenditore certificato Q è al vostro servizio. Scegliete di condividere i dati con partner di assistenza fidati e loro conosceranno la salute e lo stato della vostra macchina nello stesso momento in cui lo farete voi. Insieme potete pianificare la manutenzione quando più vi conviene e sapere che avrete sempre accesso a una Serie Q di cortesia.

IL VOSTRO CONCESSIONARIO CERTIFICATO Q

Per farvi lavorare al 100% dell'efficienza, sfruttare al massimo i vantaggi di produttività della Serie Q e supportare le vostre esigenze aziendali, Valtra ha individuato i migliori concessionari e partner di assistenza per la Serie Q. Solo i rivenditori certificati Q sono qualificati a vendere la Serie Q. Valtra ha avviato una nuova serie di standard di esperienza del marchio per tutti i concessionari certificati Q, che riguardano sia l'acquisizione della macchina che l'esperienza post-vendita. I concessionari Q devono disporre di uno stock di ricambi sufficientemente elevato, in grado di gestire i volumi, formare regolarmente il personale di assistenza, utilizzare gli strumenti diagnostici più recenti e seguire le procedure post-vendita

di qualità di Valtra. I clienti della Serie Q possono aspettarsi un'esperienza di consegna della macchina di alta qualità. Vogliamo assicurarci che la vostra Serie Q sia configurata con gli attrezzi e tutte le funzionalità smart farming fin dal primo giorno.

Il vostro concessionario certificato Valtra Q rappresenta la migliore esperienza in materia di trattori, attrezzi e smart farming nella vostra zona. Potete sempre contare sul vostro concessionario certificato Q per il miglior servizio: dalla consulenza, alla manutenzione, alla riparazione e ai ricambi, fino all'acquisto di una nuova attrezzatura.

LA TRANQUILLITÀ NELLE VOSTRE MANI.

Volete che la vostra Serie Q lavori sodo per voi. Volete comfort e convenienza. Le nostre soluzioni finanziarie sono proprio così. Sono comodamente disponibili tramite il vostro concessionario certificato Valtra Q. Ottenete un finanziamento conveniente in un unico pacchetto chiaro, fornito da AGCO Finance, il fornitore globale di soluzioni di finanziamento per Valtra. Con oltre 30 anni di esperienza nel settore agricolo, potete contare su soluzioni di finanziamento personalizzate da parte di specialisti del settore.

Con il programma Rent, Buy, Lease, possiamo creare una soluzione di finanziamento per soddisfare le vostre esigenze individuali e specifiche.

Con Connect, Care & Go, potete stare tranquilli sapendo che i costi del servizio sono inclusi nelle vostre spese mensili. Avrete una soluzione adatta alle vostre esigenze.



CONNECT
DATI DEL TRATTORE,
INFORMAZIONI E SERVIZI.



CARE
ESTENSIONE DI
GARANZIA DI FABBRICA.



GO
CONTRATTO DI
MANUTENZIONE.





VOI TROVATE IL LAVORO. NOI TROVIAMO IL MODO DI SVOLGERLO.

È il vostro trattore. Solo vostro. Qualunque siano le vostre esigenze, i vostri desideri o le vostre necessità. Con gli accessori e le opzioni per adattare il trattore al vostro lavoro, ai vostri gusti o ai vostri sogni, c'è sempre un motivo per affidarsi allo Studio Unlimited. Di cosa avete bisogno? Cosa sognate? Detto fatto. Noi lo realizziamo.

PRESTAZIONI PER QUALSIASI SCOPO

Lo Studio Unlimited può montare qualsiasi accessorio o attrezzatura specialistica non disponibile di serie nella nostra linea di produzione. Con Valtra Unlimited il vostro trattore è un vero veicolo multiuso, costruito secondo le vostre specifiche uniche, con il design, il comfort e le caratteristiche di cui avete bisogno per avere successo in qualsiasi ambiente.

ALLESTITI IN FABBRICA

Lo Studio Unlimited si trova all'interno dello stabilimento Valtra di Suolahti, in Finlandia. Tutti gli accessori e le attrezzature montate dallo studio Valtra Unlimited sono coperti dalla nostra garanzia di fabbrica. Forniamo inoltre tutti i servizi di assistenza e i ricambi per le opzioni montate da Unlimited. Gli

accessori e le attrezzature disponibili presso lo studio Unlimited includono luci di lavoro e di avvertimento aggiuntive, bilancia per il caricatore frontale, volante e sedili in pelle premium, un'ampia gamma di colori di vernice, lubrificazione centralizzata, impianti stereo e molto altro ancora.



CARATTERISTICHE AGRICOLE ILLIMITATE

Lo Studio Unlimited offre una serie di opzioni per migliorare sia la produttività e l'efficienza della Serie Q che la sicurezza e il comfort del conducente.

Unlimited offre un sistema di lubrificazione centrale automatica che aiuta a garantire che la Serie Q funzioni sempre senza intoppi ed elimina la necessità di una laboriosa lubrificazione manuale. Il nostro sistema intelligente di gonfiaggio centralizzato dei pneumatici consente di risparmiare tempo e denaro proteggendo la struttura del terreno ed è facilmente controllabile tramite SmartTouch.

Unlimited può installare numerosi dispositivi di sicurezza, tra cui barre luminose a LED, luci di avvertimento e pannelli di segnalazione per migliorare la visibilità e prolungare le ore di lavoro in sicurezza per gli operatori.

Le bilance per caricatori frontali migliorano la precisione e l'efficienza del lavoro. I caricatori possono anche essere verniciati in tinta con il trattore. Con Unlimited, la Serie Q ha un aspetto ancora più "professionale", grazie a una gamma di opzioni di verniciatura standard e metallizzata e a una nastratura professionale per garantire che la vostra flotta abbia un aspetto professionale come il lavoro che svolgete.

Le opzioni di Unlimited possono migliorare l'ergonomia e il comfort del conducente, come il riposizionamento del terminale SmartTouch, le tendine parasole aggiuntive e una serie di finiture professionali e resistenti come i sedili e il volante in pelle. Con la Serie Q, Studio Unlimited porta la Qualità con la Q maiuscola!



MUNICIPALITÀ

Lo Studio Valtra Unlimited si adatta alle attrezzature specialistiche che soddisfano gli standard municipali e può sostituire molti veicoli specializzati, come livellatrici e spazzatrici, aumentando significativamente l'efficienza e la produttività.



MANUTENZIONE AEROPORTUALE

Con gli strumenti corretti, come aratri, spazzatrici e falciatrici, il vostro trattore Unlimited può essere utilizzato tutto l'anno.



USO FORESTALE

Unlimited offre una serie di soluzioni per adattare il vostro trattore all'uso forestale, tra cui pneumatici forestali e luci di lavoro a LED.



DIFESA

Grazie alle caratteristiche selezionate individualmente, all'estrema manovrabilità e alla capacità di carico e di traino, i trattori Valtra Unlimited sono la scelta perfetta per la logistica della difesa.



SERIE Q SPECIFICHE TECNICHE

230-305 CV



MODELLO	POTENZA MASSIMA A 1850 GIRI/MIN (VELOCITÀ NOMINALE 1950 GIRI/MIN) COPPIA MASSIMA 1500 GIRI/MIN						
	POTENZA AGCO	STD			BOOST		
		CV	kW	Nm	CV	kW	Nm
Q225	74 LFTN-D5	230	169	1000	250	184	1100
Q245		245	180	1100	265	195	1200
Q265		265	195	1200	290	213	1280
Q285		285	210	1280	305	224	1280
Q305		305	224	1280	305	224	1280

Vedere la tabella delle specifiche per ulteriori dati sul motore. Q225 - Q285: i valori di sovralimentazione sono disponibili a velocità su strada e quando il consumo di potenza dell'impianto idraulico o della presa di forza aumenta e il trattore è in movimento. Nel modello Q305 il boost di trasporto aumenta gradualmente e può essere utilizzato a tutte le velocità. Il boost del modello Q305 è disponibile per l'uso della PTO anche quando il trattore è fermo (la velocità al suolo del trattore è 0 km/h).

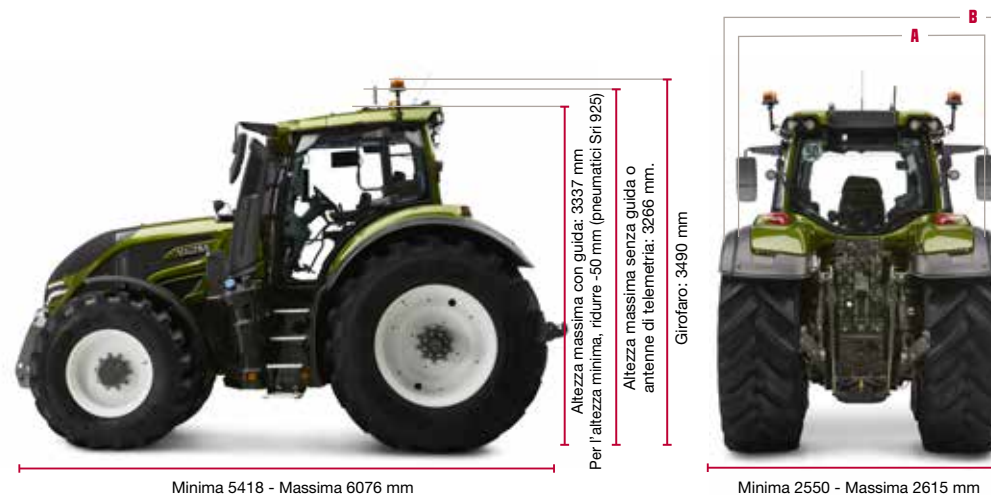
Peso:

Peso proprio di lavoro **1200 kg**
Peso totale massimo **16000 kg**

Lunghezza:

Senza sollevamento anteriore **5461 mm**
Sollevamento anteriore in posizione di trasporto **5556 mm**
Sollevamento anteriore in posizione di lavoro **6076 mm**

Larghezza del parafango:

A: stretto **2280 mm**
B: std **2550 mm**

MODELLO	74 LFTN-D5	STD
	Q225-Q305	
DIMENSIONI CON 600/65R28 + 710/70R38		
Passo [mm]	3050	
Lunghezza (con sollevatore anteriore, posizione di trasporto)	5556	
Lunghezza di trasporto, senza sollevatore anteriore	5461	
Altezza, con scatola Valtra Guide/telemetria, [mm]	3337	
Larghezza, max [mm]	2615	
Raggio di sterzata [m]	6,75	
Altezza da terra media [mm]	565	
Altezza da terra posteriore (senza gancio) [mm]	588	
Peso (serbatoi pieni, + autista) [kg]	9200	
Distribuzione del peso anteriore/posteriore [%]	41/59	
Peso totale massimo [kg]	16000	
Capacità carburante, base [l]	430	
Capacità AdBlue [l]	45	
Dimensione minima degli pneumatici (posteriore SRI 925)	650/65R42 + 540/65R30	
Dimensione massima degli pneumatici (posteriore SRI 975)	710/70 R42	600/70 R30



MODELLO	Q225-Q305
MOTORE	
Tipo di motore Agco Power	74 LFTN-D5
Numero di cilindri del motore (volume, litri)	6 (7.4)
Velocità del motore alla massima potenza [r/min]	1850
Velocità nominale del motore [r/min]	1950
Velocità del motore alla coppia massima [r/min]	1500
Regime del minimo [r/min]	850
Minimo (leva dell'inversore su P) [r/min]	750
Intervallo di cambio olio (h)	600
Grado di emissione	Stage V
Sistema di pulizia dei gas di scarico	DOC + DPF + SCR
TRASMISSIONE	
Numero di marce	CVT
Numero di aree di lavoro	2 (A, B)
Velocità STD [km/h] Area A	0 - 28
Velocità STD [km/h] Area B	0 - 53
Velocità di retromarcia	0 - 38
Velocità massima 43 km/ raggiunta a [r/min] 1500	
Velocità massima 53 km/ raggiunta a [r/min](opzione) 1500	
Sospensione dell'asse anteriore	Pneumatico, AIRE5

MODELLO	Q225-Q305
IDRAULICA	
Potenza di sollevamento posteriore, (max kN)	100
Potenza di sollevamento dell'intera gamma di sollevamenti, [kN]	95
Potenza di sollevamento dell'intera gamma di sollevamento, [anteriore, kN] opzione,	42
Tipo di impianto idraulico	Impianto a centro chiuso Load Sensing
Capacità della pompa std [l/min] a 1950 g/min	200
Capacità della pompa ECO [l/min] a 1650 g/min	200
Oli di trasmissione e idraulici	Oli separati
Olio idraulico esportabile [l]	75
Numero di valvole di servizio elettriche posteriori STD	4
Numero di valvole di servizio elettriche posteriori con decompressione	4 o 5
Numero di valvole di servizio elettriche. ANTERIORE	2,3 o 4
Presa di forza, 2 velocità	
2 Velocità @ velocità del motore [r/min]	540E@1577+ 1000@1882
2 Velocità a regime [r/min]	1000E@1605 + 1000@1882
Opzione presa di forza anteriore, velocità @ velocità motore [r/min]	1000@1900
INTERFACCIE	
Interfaccia utente Valtra SmartTouch -- STD	
Valtra Connect	
Opzioni Valtra Guide	



Non si lavora solo duramente, si lavora in modo intelligente.

Lavorate costantemente per migliorare l'efficienza del vostro lavoro.

Gestite la vostra attività in modo che sia redditizia e sostenibile.

Colture, clienti e bestiame richiedono un'attenzione costante e il vostro tempo è prezioso. Siete consapevoli di aver bisogno della potenza giusta per portare a termine le attività, ma anche dei dati giusti per poterlo fare in modo efficiente.

Sia che gestiate un solo trattore o una flotta, esigete una connettività ininterrotta e il massimo tempo di attività.

Dovete sapere dove sono le vostre macchine, cosa stanno facendo e come lo stanno facendo per pianificare un'attività efficiente e sostenibile.

Vi meritate un partner che lo capisca e che collabori con voi in ogni fase.

Ecco perché vi affidate a Valtra.

Lavoriamo sodo per rendere facile il lavoro duro.

Produciamo macchine che sono dure fuori e intelligenti all'interno.

Le nostre macchine sono costruite per durare.

Costruite per lavorare. Costruite per voi.

YOUR WORKING MACHINE



Valtra Inc.
Valmetinkatu 2
FI-44200 Suolahti
Tel. +358 (0)2045 501

www.valtra.com
showroom.valtra.com
www.youtube.com/valtravideos
www.facebook.com/ValtraGlobal

VALTRA is a worldwide brand of AGCO.

The tractors that appear in this brochure may be equipped with special options. Changes possible - all rights reserved.